

ВИСТУП З ПЕДАГОГІЧНОЇ ПРАКТИКИ

Харченко Діана

КОМУНАЛЬНИЙ ЗАКЛАД «ПЕДАГОГІЧНИЙ ЛІЦЕЙ КІРОВОГРАДСЬКОЇ МІСЬКОЇ РАДИ КІРОВОГРАДСЬКОЇ ОБЛАСТІ»

ГЕРБ ПЕДАГОГІЧНОГО
ЛІЦЕЮ



НАВЧАЛЬНІ КОРПУСИ КДПУ ІМ. В.ВИННИЧЕНКА, В ЯКИХ НАВЧАЮТЬСЯ ЛІЦЕЇСТИ



ПРОФІЛЬНЕ НАВЧАННЯ

Від 21 серпня 2001 року № 1128 Ліцей став комунальним закладом освіти з профільним навчанням, що здійснюється за напрямками:

- ⦿ суспільно-гуманітарний /правовий/;
- ⦿ фізико-математичний;
- ⦿ філологічний /іноземна філологія, українська філологія/.

Навчання в Ліцеї здійснюється українською мовою. Вивчаються також англійська, німецька, російська, польська мови.

КАДРОВИЙ СКЛАД

- У Педагогічному ліцеї працюють 82 висококваліфіковані вчителі, більшість з яких - викладачі Центральноукраїнського державного педагогічного університету імені В. Винниченка (27 доцентів, 42 кандидати наук: 5 - історичних, 20 - педагогічних, 10 - філологічних, 2 - фізико-математичних, 1- філософських, 1 - юридичних, 2 - біологічних, 1 - кандидат наук з фізичного виховання та спорту).

КОНТИНГЕНТ УЧНІВ

- Основною ланкою навчально-виховного процесу в Ліцеї є учні, які пройшли конкурсний відбір для навчання в закладі.

- Я проходила практику в 11 ф-м класі.
- Класний керівник та вчитель інформатики - Дроговоз Наталія Анатолівна
- Вчитель математики - Ізюмченко Людмила Володимирівна



МАТЕМАТИЧНА ГРА “ОСТАННІЙ ГЕРОЙ”

- Позакласний захід проводився у формі змагань. Учні ділились на дві команди.
- 1 тур командам були видані картки з координатами, команди одночасно на двох аркушах із системою координат малюють зображення, хто швидше і правильно.
- 2 тур «Підказка». Умови випробування такі: учасникам кожної команди треба назвати 12 зображень на рисунках (дається 1 хвилина). За кожну правильну відповідь – по одному балу.

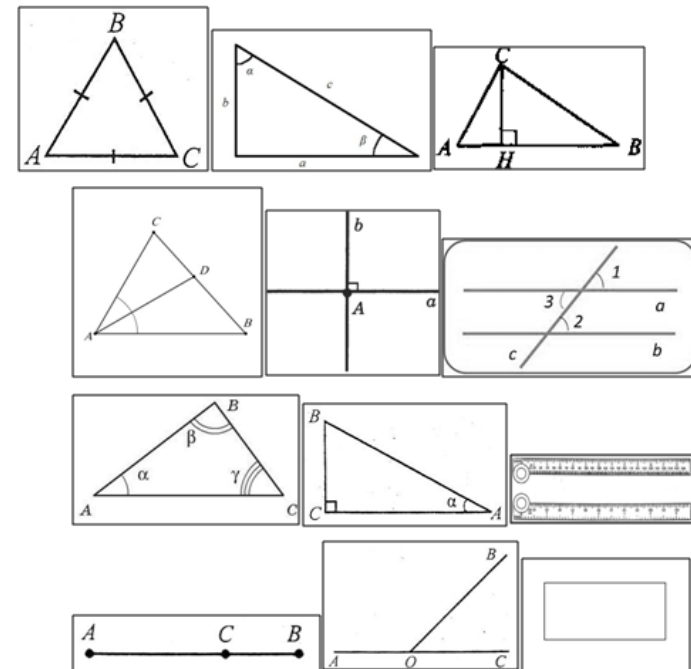
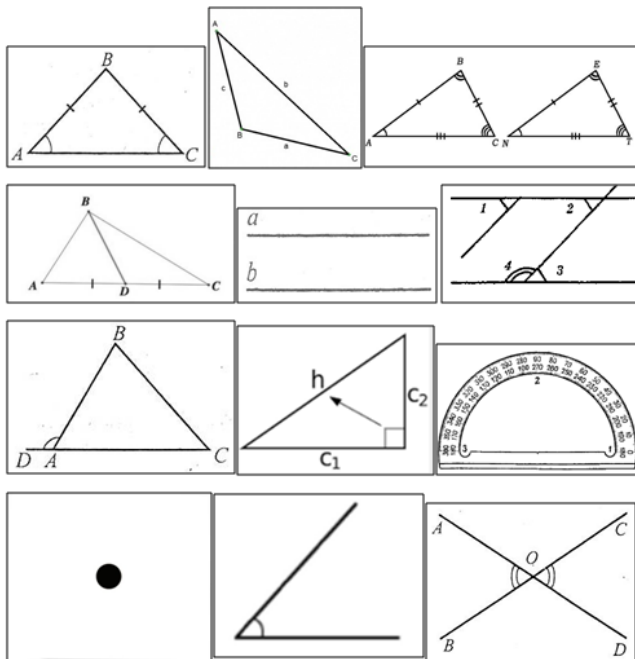

- 3 тур «Закінчити речення». Команди відповідають по черзі.
- 4 тур «Гонки на виживання» Підтвердити або спростувати твердження, тобто сказати «так» чи «ні»). Якщо відповідь неправильна, то вибуваєш з команди.
- 5 тур «Зайвий рисунок». Беруть участь капітани команд.

1.

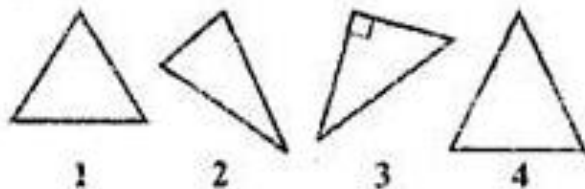

3.

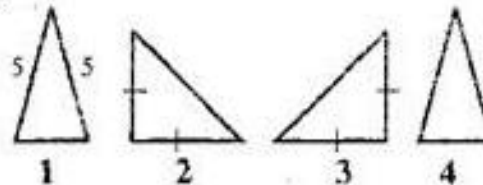

2.

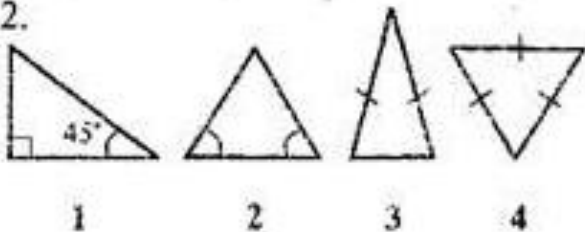

4.

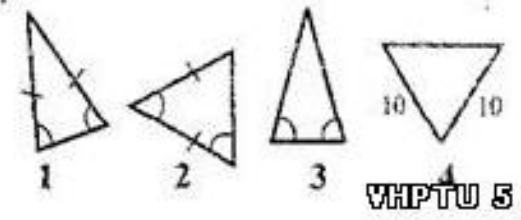

ВНПТУ 5 |

ПОЗАКЛАСНИЙ ЗАХІД З ІНФОРМАТИКИ

- 1 ТУР «Ну, постривай!». Для двох команд є два блоки питань. За кожну правильну відповідь нараховується один бал.
- 2 ТУР «ГРА В СЛОВА»

А	К	П	А	Д	Р	В	Е
Р	Е	Н	П	Ь	А	Й	Р
К	А	Д	Е	Л	О	Л	Л
Ь	П	И	Р	И	Р	А	А
Л	Е	Т	Р	Н	Г	П	Т
Е	Р	В	Е	К	Р	И	С
С	Г	О	Т	М	Н	И	Р
А	Л	Р	И	М	О	Т	О

А	К	П	А	Д	Р	В	Е
Р	Е	Н	П	Ь	А	Й	Р
К	А	Д	Е	Л	О	Л	Л
Ь	П	И	Р	И	Р	А	А
Л	Е	Т	Р	Н	Г	П	Т
Е	Р	В	Е	К	Р	И	С
С	Г	О	Т	М	Н	И	Р
А	Л	Р	И	М	О	Т	О

ПАПКА ДРАЙВЕР
 РЕНДЕРИНГ ПАРОЛЬ
 КАПИТЕЛЬ КРИСТАЛЛ
 СЕРВЕР АЛГОРИТМ
 МОНИТОР

И	Н	Т	Е	Р	Н	Ч	И
М	Ф	И	К	Е	Т	П	
О	О	П	Т	А	Т	Е	С
Д	Р	М	А	К	Л	О	К
Е	Л	О	В	О	А	Н	Т
М	С	Т	А	Н	В	О	Р
Е	Н	У	Р	А	Р	Л	Л
М	Ю	Х	А	К	Е	Р	Е

И	Н	Т	Е	Р	Н	Ч	И
М	Ф	И	К	Е	Т	П	
О	О	П	Т	А	Т	Е	С
Д	Р	М	А	К	Л	О	К
Е	Л	О	В	О	А	Н	Т
М	С	Т	А	Н	В	О	Р
Е	Н	У	Р	А	Р	Л	Л
М	Ю	Х	А	К	Е	Р	Е

ІНТЕРНЕТ ЧІПСЕТ
 МОДЕМ ІНФОРМАТИКА
 СЛОВО КЛАВІАТУРА
 МЕНЮ КОНТРОЛІЕР
 ХАКЕР

3 ТУР «МОРСЬКИЙ БІЙ»

- Перед вами версії програмістів відомих прислів'їв і приказок.
- Спробуйте пригадати, як звучать вони в оригіналові.
- Комп'ютер пам'яттю не зіпсуєш.
- (Кашу маслом не зіпсуєш.)
- Дарованому комп'ютеру в системний блок не заглядають.
- (Дарованому коню в зуби не дивляться.)
- Всякий кабель своє гніздо любить.
- (Всяка птиця своє гніздо любить.)
- Не все WINDOWS, що висить.
- (Не все золото, що блищить.)
- Провідник до файлу доведе.
- (Язик до Києва доведе.)
- Не ідентифікатор красить файл, а файл — ідентифікатор.
- (Не ім'я красить людину, а людина ім'я.)
- Що з Корзини видалене, то пропало.
- (Що з возу впало, то пропало.)
- З хворої дискети на здоровий вінчестер.
- (З хворої голови на здорову.)
- Антивірусна програма — застава здоров'я комп'ютера.
- (Чистота — застава здоров'я.)
- Вірусів боятися — в Інтернет не ходити.
- (Вовків боятися — в ліс не ходити.)
- Вінчестер — дзеркало душі користувача.
- (Очі — дзеркало душі.)

4 ТУР «ТРОЯНСЬКИЙ ВІРУС»

Допоможіть відновити зіпсовані дані. З'єднайте якнайшвидше слова 1 стовпчика зі словами 2 стовпчика і ви отримаєте ключові слова.

- ⦿ ми - йдер
- ⦿ диск - тер
- ⦿ бра - хів
- ⦿ тай- тація
- ⦿ прова - мер
- ⦿ презен - вер
- ⦿ ар - узер
- ⦿ драй - шка
- ⦿ прин - овод

◎ **5 ТУР ЗАВДАННЯ «ЗНАЙДИ ПОМИЛКИ»**

Надрукуйте правильні тексти в текстовому редакторі.

◎ **6 ТУР І КОНКУРС «ЗАЙВИЙ ТЕРМІН»**

Командам видається аркуш з термінами. У кожній з приведених груп один термін є «зайвим». Учням необхідно викреслити цей термін та пояснити своє рішення.

7 ТУР «ЗНАЙТИ СЛОВА»

А	И	Ы	Й	Н	Ь	У	З	П	У	С	К	Х	Ы	Л	И	И	П	А	Е
Ж	Л	Ф	С	І	Н	Т	Е	Р	Н	Е	Т	Ь	Ю	М	И	Ш	К	А	Л
Д	Я	Д	И	С	К	О	В	О	Д	Л	О	З	Ё	О	Й	У	У	З	Я
О	Р	Т	К	С	Ж	Ч	Щ	Г	Ю	С	Х	В	Г	Н	В	Е	Ц	Ь	Ч
К	Л	А	В	І	А	Т	У	Р	А	Х	Д	И	У	І	Л	Щ	Ю	З	Э
У	И	Д	Т	Л	Н	У	Ы	А	Л	Г	О	Р	И	Т	М	Ё	А	Ф	Е
М	К	А	Ы	Ё	Т	И	Н	М	Е	Р	Е	Ж	А	О	Ю	П	И	Л	Ф
Е	Л	П	М	Б	И	С	К	А	Н	Е	Р	Ъ	П	Р	И	Н	Т	Е	Р
Н	Б	Т	Ц	Ю	В	Д	О	Ж	Ё	Ф	Э	Ы	Т	Ъ	Н	Г	Ц	Ш	К
Т	Л	Е	П	Ш	І	П	Р	Ё	З	Ж	В	Ц	Й	Б	Ъ	Р	Л	К	Ё
Ф	Ф	Р	Ц	И	Р	Г	З	Л	Н	Ш	З	Ы	Э	И	Ы	Ъ	Л	А	Б
Ш	С	Ъ	Е	К	У	Ъ	И	О	У	Б	С	З	Ж	Й	З	Ъ	Ъ	Е	Ж
Ш	Ч	Г	Х	М	С	М	Н	С	Т	И	Ъ	Н	Ф	У	У	Р	Э	Ч	Х
Й	Н	Ч	Ц	П	И	Ф	А	Й	Л	Ц	Я	Ч	Б	Щ	Ч	Щ	Ш	З	Ч

1. ПРОГРАМА
2. АЛГОРИТМ
3. ІНТЕРНЕТ
4. КЛАВІАТУРА
5. СКАНЕР
6. МЕРЕЖА
7. ДИСКОВОД
8. МОНІТОР
9. ПУСК
10. ЯРЛИК
11. ПРИНТЕР
12. ДОКУМЕНТ
13. АДАПТЕР
14. КОРЗИНА
15. МИШКА
16. АНТИВІРУС
17. ФЛЕШКА
18. ФАЙЛ

<https://learningapps.org/display?v=pmt06mm6j18>

<https://learningapps.org/watch?v=pz6u3fpcn18>

8 ТУР «ПРОДОВЖТЕ СЛОВОСПОЛУЧЕННЯ»

Онлайн

Формат

плеєр

диск

редактор

Компакт

програвач

Програмне

Регулятор

сховища

сервіс

Повноекранний

файл

файлу

Флеш

Медіа

Област

забезпечення

даних

меню

Відео

гучності

Розширення

дата

режим

файлу

Рядок

Відео

Кнопка

пере

навігації

Тип

